

ISSN 0869-6063

Номер 4

Октябрь - Ноябрь - Декабрь  
2001



# РОССИЙСКАЯ АРХЕОЛОГИЯ

Главный редактор  
В.И. Гуляев



<http://www.maik.ru>



“НАУКА”

МАИК “НАУКА/ИНТЕРПЕРИОДИКА”

## БОЛЬШОЙ КУРГАН ЭПОХИ СКИФСКОЙ АРХАИКИ НА КИЕВЩИНЕ

© 2001 г. С. А. Скорый\*, О. Б. Солтыс\*\*, Ю. А. Белан\*\*\*

\* Институт археологии НАН Украины,

\*\* Киевский областной центр охраны памятников истории, археологии и искусства,

\*\*\* Музей исторических драгоценностей Украины

Памятники скифской эпохи Киевского Поднепровья – составной части Киево-Черкасского региона в Днепропровском Лесостепном Правобережье – в целом изучены слабо по сравнению, например, с древностями близлежащих территорий – Поросья и бассейна р. Тясмин (Ковпаненко и др., 1989. С. 106, 176–182, 256–260). Сказанное особенно касается подкурганых погребальных памятников. Большая часть из них, в том числе известный архаический курган Перепятиха (Скорый, 1990), была раскопана еще в XIX в. и имеющаяся о них информация в силу использования присущей тому периоду методике ущербна. На должном же научном уровне в указанном районе Правобережной Лесостепи исследованы лишь два кургана, относящиеся к архаическому времени: у с. Глеваха А. И. Тереножкиным в 1950 г. и у с. Малая Офирна Е.А. Петровской в 1964 г. (Тереножкин, 1954; Петровська, 1968).

Между тем Киевское Поднепровье представляет чрезвычайный интерес с точки зрения изучения скифского периода в Днепропровском Правобережье в целом. Во-первых, оно является наиболее северным ареалом древностей скифской культуры в указанном регионе. Во-вторых, именно на этой территории обнаружены наиболее грандиозные курганы скифского архаического периода в границах всей украинской Лесостепи: у с. Глеваха и Перепятиха, у с. Марьяновка. В-третьих, здесь одновременно проживало население скифской и подгорцевской культур (или подгорцевского варианта милоградской культуры) (Петровська, 1971; Ильинская, Тереножкин, 1983. С. 276). Все это заставляет с пристальным вниманием относиться к исследованию любых древностей скифской поры в Киевском Поднепровье, тем более если речь идет о масштабном погребальном памятнике.

Курган у с. Иванковичи Васильковского района Киевской области был исследован летом 1994 г. экспедицией Отдела охраны памятников археологии Киевского областного управления культуры под руководством О.Б. Солтыса<sup>1</sup>. Он располагался в 2.5 км к юго-западу от села, севернее Васильковской птицефабрики. Входил в группу курганов из семи насыпей, протянувшихся цепью с

северо-запада на юго-восток, к востоку от трассы Киев–Одесса, вдоль шоссе, идущего в с. Подгорцы. Данный курган (№ 1) являлся самым крупным в группе (рис. 1). Отметим, что в 5.5 км к северо-востоку от него находится городище скифской эпохи Большое Ходосовское площадью около 2000 га (Ковпаненко и др., 1989. С. 10, 20, 21. Рис. 2, 4). К сожалению, оно пока слабо изучено. В 4 км к юго-западу от кургана некогда располагался упоминавшийся выше курган у с. Глеваха. Примечательно, что близ с. Иванковичи в XIX в. было раскопано несколько курганов скифского времени. Два из них (Обросшая и Острая Могилы) исследованы в 1847 г. Н.Д. Иванишевым, третий – в 1854 г. Я.Я. Волошинским. Возможно, эти курганы входили в названную группу, но сведения о них крайне скудны (Антонович, 1895. С. 21; Ковпаненко и др., 1989. С. 6, 140, 178, 258).

К началу раскопок от насыпи кургана № 1 сохранился лишь северный останец неправильной геометрической формы, задернованный и заросший густой травой, с размерами основания 15 × 7 м (т.е. площадью 105 м<sup>2</sup>) и максимальной высотой 6.3 м от уровня современной поверхности (6.75 м от уровня погребенной почвы) (рис. 2–4). Большая часть насыпи была разрушена до уровня ниже современной поверхности в 60-х годах XX в. при строительстве шоссейной дороги. Кроме того, ее землю вывозили на близрасположенные приусадебные участки. У западной полы останца к моменту раскопок фиксировалась прямоугольная в плане яма неясного назначения (3 × 1 × 0.8 м), у восточной полы – поздняя бульдозерная траншея (25 × 3 × 1.2 м), проложенная перпендикулярно полотну шоссе в направлении ССВ–ЮЮЗ. К югу от останца находились поздняя яма и траншея кабеля связи шириной до 1.8 м, ориентированная по оси ЮВ–СЗ (рис. 4; 5).

Изучение стратиграфии сохранившегося участка насыпи показало, что она была сооружена в один прием из дерновых вальков различной формы и размеров<sup>2</sup>. Под ней располагалось единственное погребальное сооружение, состоявшее из

<sup>1</sup> Предварительную информацию об исследовании кургана см.: Солтыс, Білан, 1999. С. 26, 27; 2000. С. 107–113.

<sup>2</sup> Очертания последних на сохранившемся участке насыпи были крайне нечеткие.





Рис. 1. План расположения курганной группы у с. Иванковичи Киевской области: I – курган № 1, раскопанный в 1994 г.; II – проселочная дорога; III – сад.

двух частей: надмогильной конструкции и собственно могилы.

Надмогильная часть сохранилась не полностью. Она представляла собой кольцевой вал вокруг могилы на уровне погребенной почвы, выложенный из древнего чернозема и материковой глины, и закрепленной в нем шатровидной конструкции из радиально выложенных бревен. Реконструируемый диаметр вала 21–21.5 м, высота под сохранившейся частью останца насыпи 0.8 м.

Стратиграфические наблюдения свидетельствуют о сооружении вала в два этапа. Вначале в основу его был уложен черноземный грунт, извлеченный при рытье могилы, на расстояние около 2.5 м от края при высоте 0.6 м. Этот первичный

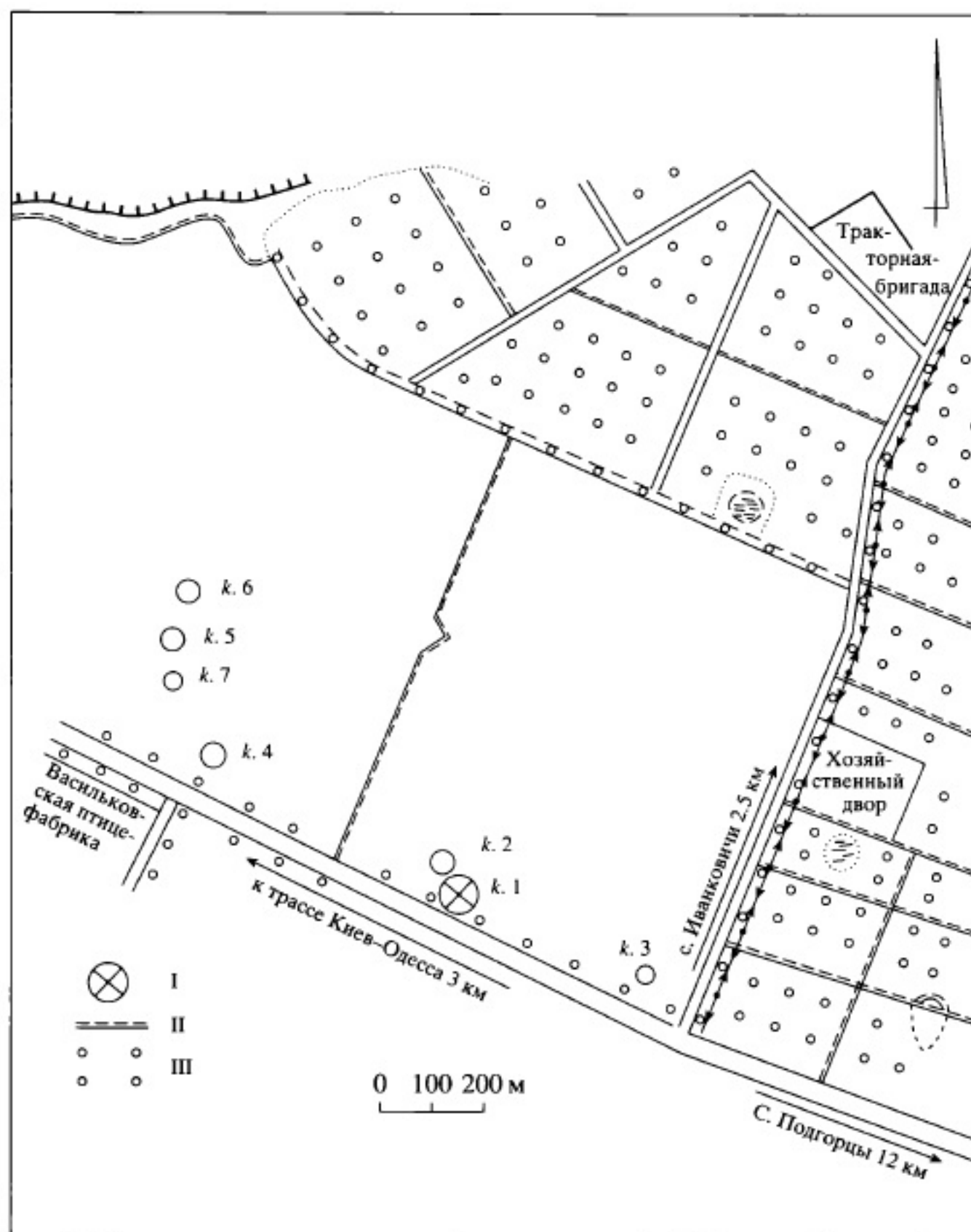
вал обложили хворостом и подожгли, очевидно, в ритуальных целях, что подтверждается следами горения на поверхности вала: слоем пепла и древесных углей до 5 см. Затем углубление могилы было продолжено и оставшимся черноземом и материковой глиной вал значительно увеличен. Поверхность его была уплощена, а внешний край укреплен обмазкой из материковой, вероятно, увлажненной глины мощностью до 0.5 м. Такой же глиной, слоем до 5 см, были покрыты верх вала и погребенная почва на расстояние около 6.5 м от его края (рис. 4).

Нижние концы бревен шатровидной конструкции (диаметр бревен 0.2–0.4 м) были закреплены в кольцевом валу. На хорошо сохранившемся его



Рис. 2. Иванковичи. Останец кургана № 1. Вид с востока.

участке они были углублены более чем на метр, располагаясь наклонно к центру подкурганной поверхности под углом  $38^{\circ}$ – $44^{\circ}$  относительно горизонтали (рис. 4). Судя по сохранившимся отпечаткам концов бревен, диаметр “шатра” составлял 17–19 м. Учитывая угол наклона бревен, высота его могла быть до 8 м (?), а длина бревен соответственно около 14 м (?). Характер их крепления над могилой неясен, но они могли и не иметь такового и просто сходились на конус. Возможно, шатровидная конструкция была покрыта сверху камышом: прослойка белого тлена прослеживалась на валу и обвалившихся краях могилы. С восточной стороны “шатер” имел разрыв шириной около 5.5 м, в центре которого, на уплощенной поверхности вала, была овальная в плане яма ( $1.6 \times 1.2 \times 0.5$  м) со следами погребальной тризны (?) в виде кострища и нескольких невыразительных кальцинированных костей животных. Слой угля в кострище 0.3–0.35 м.

Могила представляла собой деревянный прямоугольный склеп, ориентированный по оси ССЗ–ЮЮВ, сооруженный в грунтовой яме с входом-дромосом. Максимальные размеры могилы по дну  $8.65 \times 6.5$  м (т.е. площадь могилы составляла  $56.2 \text{ м}^2$ ), глубина от уровня погребенной почвы 2 м (рис. 5).

Стены были облицованы горбылем шириной 0.4–0.6 м, нижние концы которого входили в дно на глубину 0.4 м. Вероятно, они были заострены, но проследить это из-за высокого уровня грунтовых вод не удалось. На дне могилы выявлены девять круглых ям диаметром 0.45–0.50 м и глубиной 0.6–0.7 м, расположенных тремя рядами по

три в каждом ряду. Некогда в них стояли столбы-колонны, поддерживавшие перекрытие могилы. Средний столб в центральном ряду смещен на 0.9 м к югу от оси ряда, ближе к входу в склеп, очевидно, для увеличения погребального пространства для основного (?) покойника.

Пол был устлан поперек досками длиной 4.8–5.2 м и шириной 0.35–0.45 м. Толщина досок, по сохранившимся отпечаткам, составляла 2–2.5 см, за исключением брусьев, примыкавших к столбам. Они были прямоугольные в сечении, шириной до 35 см и толщиной до 15 см и использовались, вероятно, для обеспечения большей устойчивости столбов. У юго-восточного и центрального рядов лежало по два бруса с обеих сторон, а у северо-западного – только один с внутренней стороны.

Перекрытие могилу двухслойное. Следы от него сохранились лишь у северо-восточного угла склепа. Вначале вдоль могилы положили три горбыля шириной 0.4–0.6 м, опиравшиеся на три ряда столбов. Концы их выступали за края склепа на 0.6, 0.8 и 1.2 м. Затем горбыль был перекрыт поперек досками, от одной из которых в заполнении могилы сохранился отпечаток шириной 0.35 м. Этот дощатый настил покрыли камышом: белый тлен от него был виден в профиле бровки (рис. 4).

В погребальное сооружение с юго-юго-восточной стороны вел наклонный дромос шириной 2.4 м, который обрывался у юго-восточного угла камеры вертикальной ступенькой высотой 0.4 м. Полная длина дромоса не восстанавливается из-за разрушения его южной части траншеей кабеля связи. Сохранившаяся его длина составляла 4.4 м. Стенки и дно дромоса были продольно обшиты

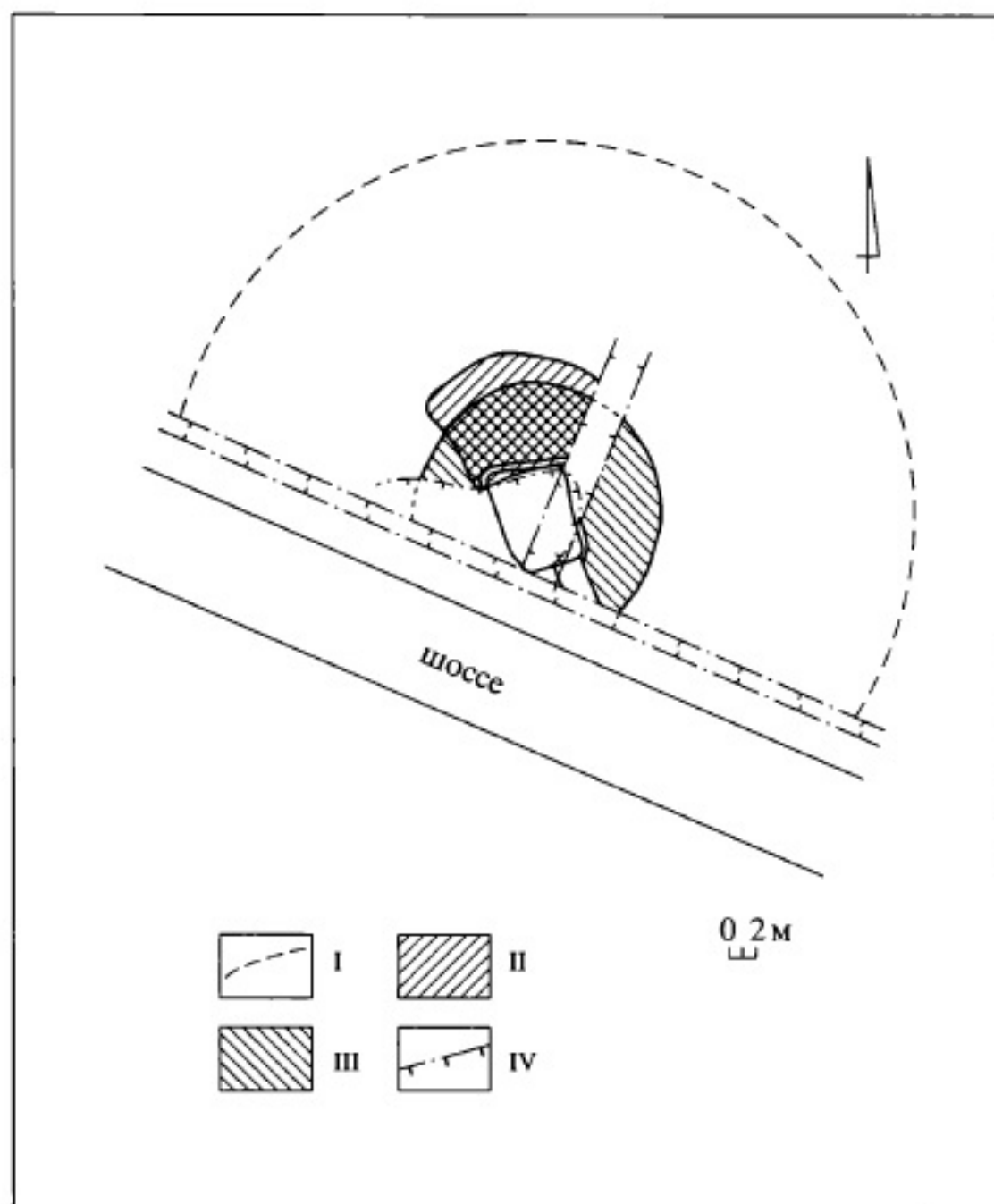

**Рис. 3.** План взаимного расположения останца насыпи и материкового вала надмогильной конструкции на фоне реконструируемых размеров насыпи: I – реконструируемый диаметр насыпи; II – площадь основания останца насыпи; III – материковый вал надмогильной конструкции; IV – поздние траншеи и перекопы.

досками шириной 0.4–0.5 м. Погребение ограблено в древности, очевидно, еще до того, как обрушилась надмогильная конструкция. После ограбления вход в гробницу, видимо, был открыт. Из-за свободного доступа воздуха деревянные элементы подкурганного сооружения истлели без остатка, хотя следы их присутствия сохранились в виде хорошо фиксируемых в земле отпечатков.

Все сохранившиеся предметы погребального инвентаря были обнаружены в переотложенном состоянии, в придонном слое, на глубине до 20 см от дна<sup>3</sup> (рис. 6). Последнее обстоятельство, похоже, говорит о том, что могила подвергалась ограблению и в последующее время.

Большая часть находок сосредоточена в северной половине гробницы, где, очевидно, был погребен основной покойник. Не исключено, что он лежал головой на северо-восток, на что указывают находившиеся в северо-восточном углу погребаль-

ной камеры, справа от предполагаемого местонахождения головы умершего развалы двух лепных сосудов – плоскодонной кружки и круглодонного с яйцевидным туловом горшка (рис. 7, 2, 4), а также найденные в районе несохранившейся его грудной клетки (?) скопление просверленных раковин *Surcea moneta* (24 целых и 12 фрагментов), пастовые кольцевидные бусины желто-зеленого цвета (17 целых и 7 фрагментов), обломок золотой пластины, имевшей первоначально вид треугольника из трех соединенных кружков, и золотая витая пружинообразная пронизь (рис. 8, 1, 2, 5, 14). Все дно камеры между северным и средним рядами столбов было усеяно чрезвычайно мелкими пастовыми бусинами цилиндрической формы песочно-желтого и темно-коричневого цветов (бисером). Удалось собрать лишь около 250 штук; остальные в переувлажненном придонном заполнении камеры размокли и распались. Возможно, ими было расшито погребальное покрывало или костюм основного покойника. Здесь же найдены 2 бронзовых двулопастных наконечника стрел с лавро-

<sup>3</sup> Ныне хранятся в археологических фондах Национального музея истории Украины (Киев).



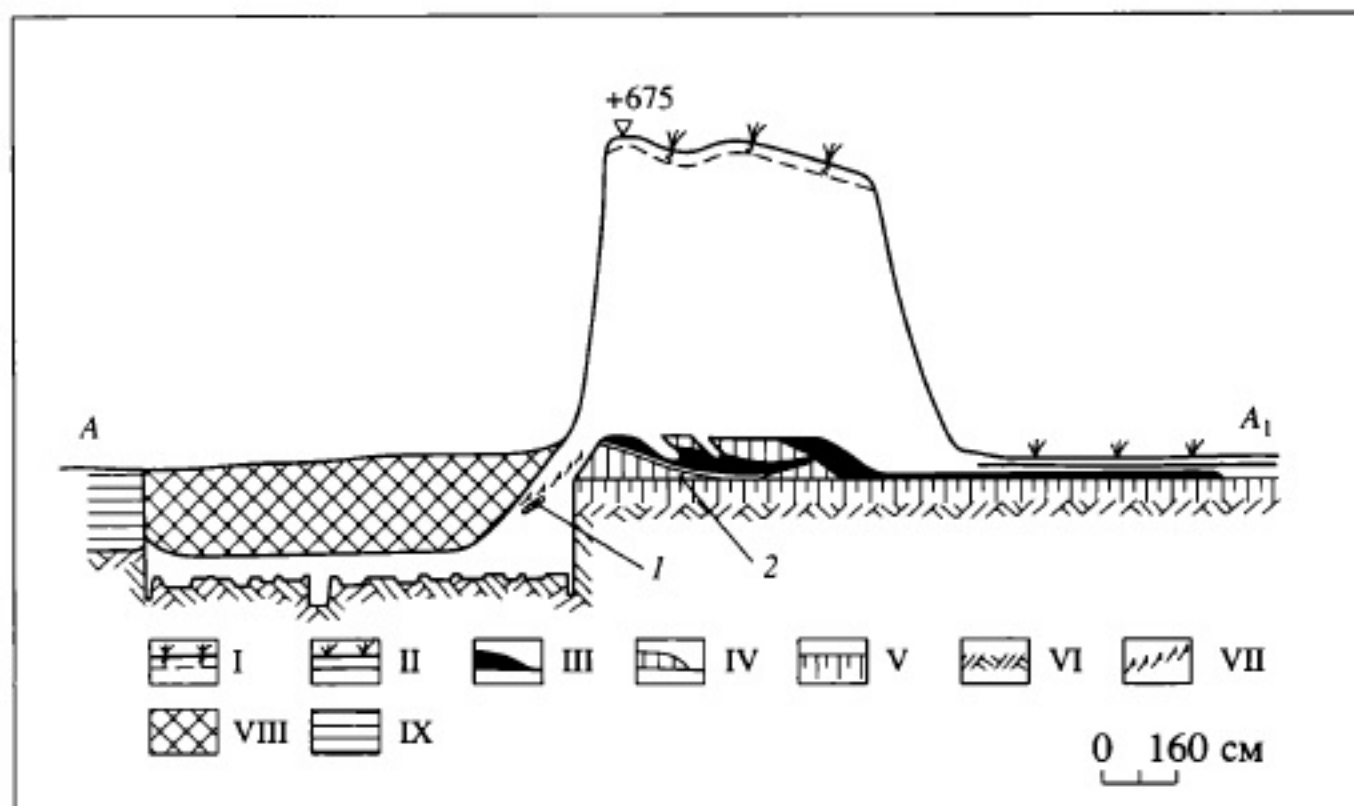

**Рис. 4.** Северо-западный профиль останца насыпи и разрез могильной ямы по оси СВ–ЮЗ: I – задернованная поверхность; II – пахотный слой; III – материковый выкид; IV – черноземный выкид; V – погребенная почва; VI – материк; VII – слой камышового (?) тлена; VIII – поздний перекоп; IX – траншея кабеля связи; 1 – торец доски поперечного перекрытия склепа, 2 – слой золы и угля.

листной и подромбической головкой, довольно длинной втулкой и шипом в ее основании и обломков втулки еще одного бронзового наконечника (рис. 8, 6, 7, 9). Южнее скопления бисера обнаружен железный трехлопастный наконечник стрелы с высокой втулкой и втулка еще одного железного экземпляра (рис. 8, 11, 12). Вдоль северной стенки склепа располагались обломки большого лепного горшка тюльпановидной формы, украшенного у венчика и по плечикам налепными валиками, расчлененными пальцевыми вдавлениями, и дополнительно под верхним валиком – треугольными наколами<sup>4</sup>.

Какие-либо остатки погребального ложа в районе предполагаемого размещения основного покойника не зафиксированы.

Вдоль западной стены склепа, видимо, в ногах основного покойника обнаружены сдвинутые кости, судя по черепам, двух, возможно зависимых лиц. У черепа одного из них найдены две бронзовые гвоздевидные серьги-заушницы или височные подвески с круглым широким щитком на одной из сторон (рис. 8, 4), говорящие в пользу того, что один из этих погребенных являлся женщиной.

У восточной стены, примерно посередине, среди хаотичного скопления человеческих костей обнаружена небольшая костяная пряжка-пронизь усеченно-конической формы от конской узды (?). Две аналогичные пряжки располагались у среднего столба центрального ряда (рис. 8, 13). Остальные находки обнаружены южнее западного столба

упомянутого ряда: бронзовая серьга-заушница или височная подвеска гроздевидной формы с маленькой грибовидной головкой на одной из сторон, бронзовый трехгранный наконечник стрелы с короткой лавролистной головкой и длинной втулкой и фрагмент острия еще одного бронзового трехлопастного наконечника (рис. 8, 3, 8, 10).

В юго-западном углу фиксировалось еще одно скопление человечески костей, в том числе фрагменты черепов<sup>5</sup>.

Помимо упомянутых трех лепных сосудов в придонном заполнении погребальной камеры были обнаружены фрагменты еще как минимум пяти лепных сосудов: трех горшков (один из них имел первоначально яйцевидное тулово и круглое дно, второй – с плавно отогнутым, горизонтально обрезанным венчиком и расчесами на внешней поверхности; от третьего, плоскодонного, сохранилась только нижняя часть), небольшого сосуда с прямым краем и стенка еще одной посуды, тип которой не ясен. Кроме этого, найдены фрагменты лепного глиняного диска (рис. 7, 1, 3, 5) и кусочки ре-альгара.

Несмотря на опустошительное ограбление, в кургане у с. Иванковичи сохранились вещи, обычные для погребальных памятников скифской поры, в частности предметы вооружения, украшения, посуда. Это позволяет с учетом данных погребального обряда высказать соображения о хронологических позициях кургана, этнокультурной принад-

<sup>4</sup> Графическую реконструкцию сосуда осуществил П.А. Улько.

<sup>5</sup> К сожалению, по не зависящим от авторов раскопок обстоятельствам костные останки из кургана у с. Иванковичи впоследствии оказались утраченными.

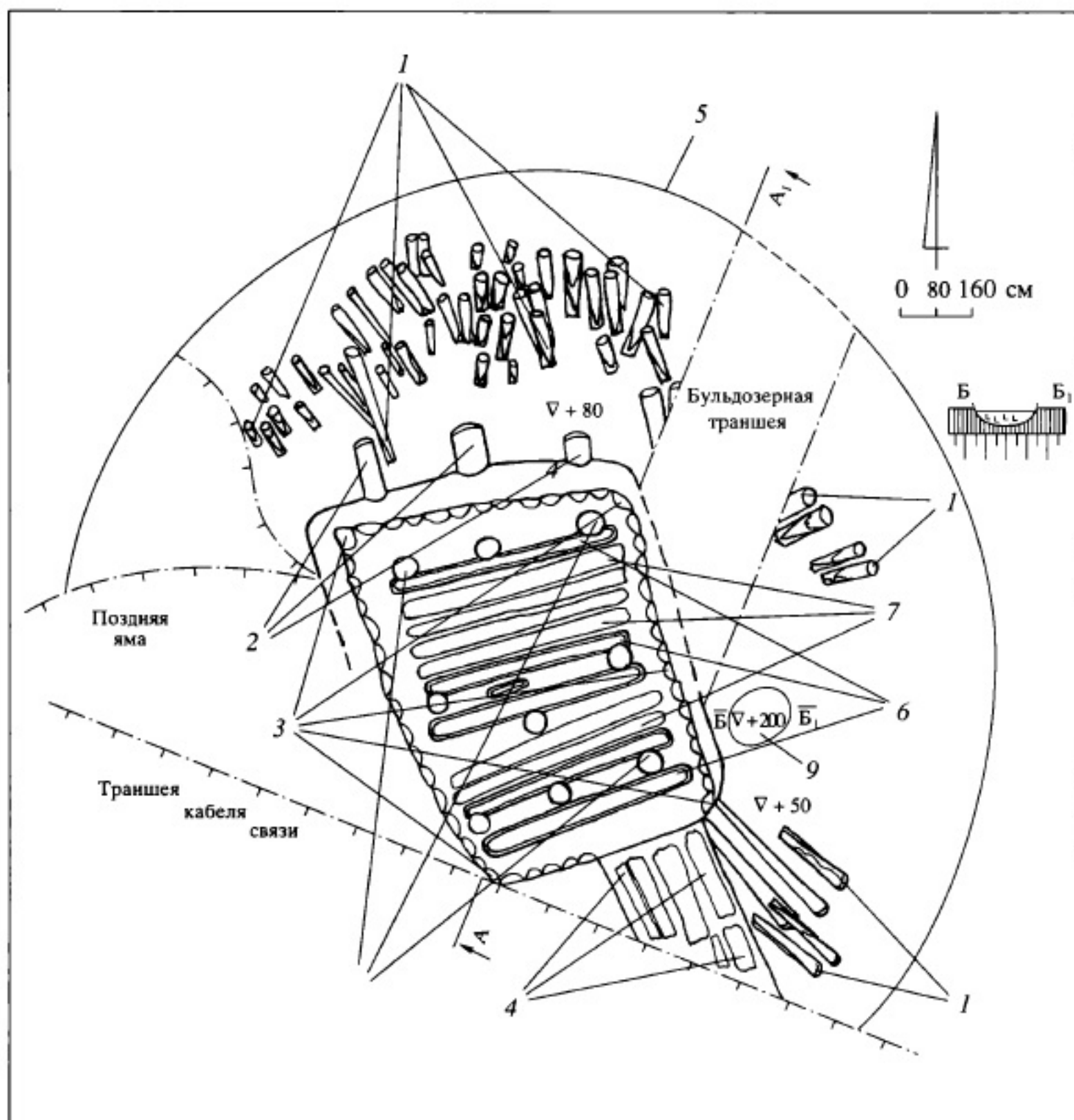

**Рис. 5.** Остатки деревянных частей надмогильного сооружения и склепа: 1 – бревна шатровидной конструкции; 2 – горбыли продольного перекрытия склепа; 3 – ямки от горбылей – облицовки стен склепа; 4 – доски облицовки дромоса; 5 – контур кольцевого вала вокруг могилы; 6 – брусья пола, укреплявшие столбы; 7 – доски пола; 8 – столбовые ямки; 9 – кострище.

лежности погребенных в нем лиц и по некоторым другим вопросам.

Бронзовые наконечники стрел (двулопастные с шипом и трехгранный) имеют хорошие аналогии в памятниках второй половины VII–начала VI вв. до н.э. на юге Восточной Европы. Так, двулопастные наконечники в лавролистной головкой представлены в курганах Днепровской Лесостепи: № 42 у с. Берестняги; гробнице № 1 Репяховатой Могилы; № 38 у с. Гуляй-Город<sup>6</sup>, № 17 (урочище Стайкин Верх) и № 467 у с. Аксютинцы

<sup>6</sup> В данной работе использованы уточненные даты архаических курганов Днепровского Лесостепного Правобережья. См. (Ковпаненко и др., 1989).

(Ковпаненко, 1981. С. 10. Рис. 5; Ильинская и др., 1980. С. 36. Рис. 29, 30; Мелюкова, 1964. Табл. II, 4, 9; Ильинская, 1968. Табл. XI, 35–37; XIII, 5), а также на Северном Кавказе: кургане № 23 Келермесского могильника (Галанина, 1997. С. 248. Табл. 12, 393). Двулопастные наконечники с головкой подромбической формы более характерны для древностей второй половины VII в. до н.э. примеры: экземпляры из кургана № 20 Нартанского могильника на Северном Кавказе, кладовой помещения № 26 в Кармир-Блуре (Батчаев, 1985. Табл. 48, 26, 27; Галанина, 1995. С. 42. Рис. 2, 13, 17). Трехгранный наконечник стрелы имеет аналогии прежде всего в курганах Приднепров-

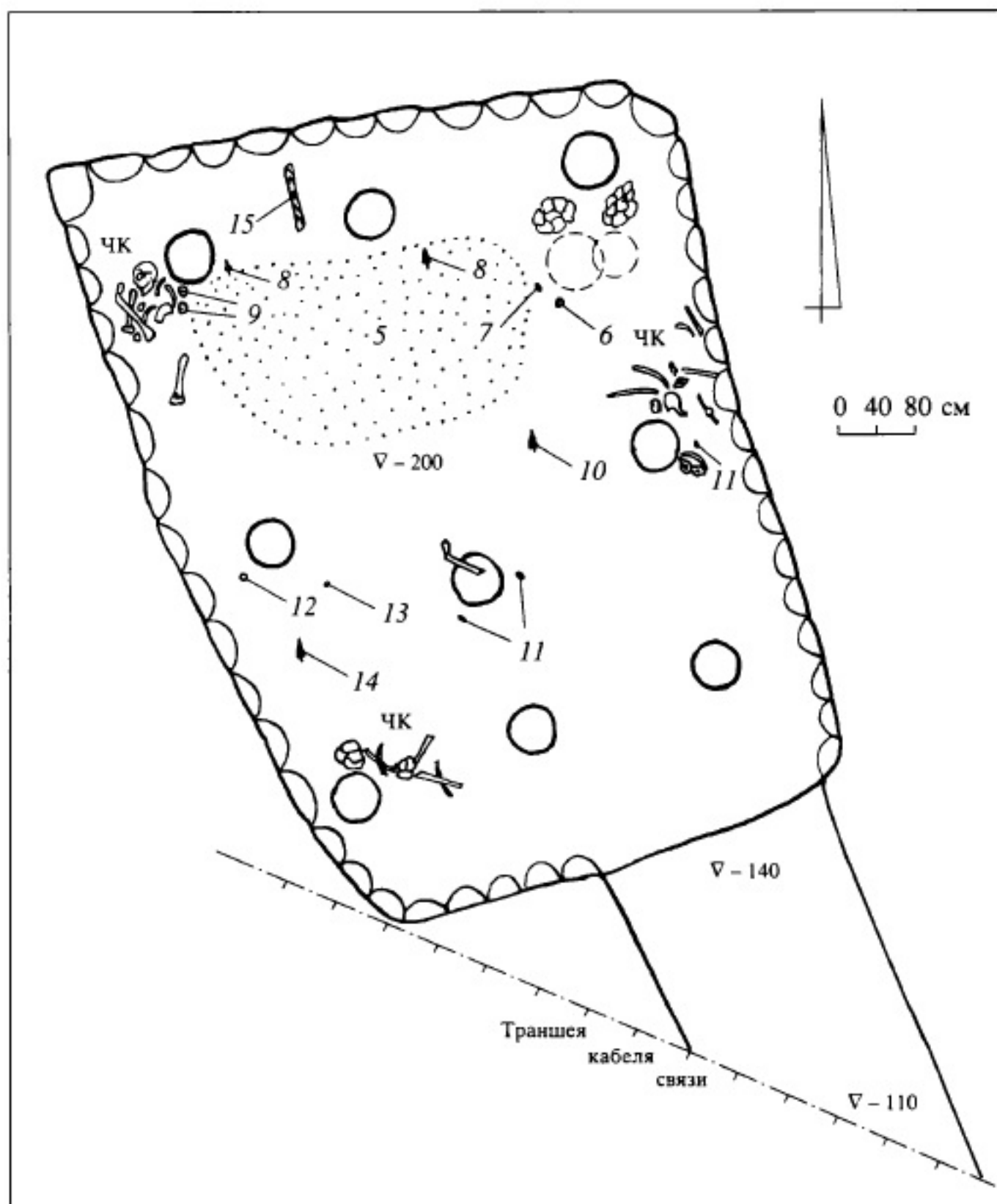

**Рис. 6.** План расположения находок в придонной части заполнения погребального сооружения: 1, 2 – развалы лепных сосудов; 3 – скопление раковин каури; 4 – пастовые бусины; 5 – бисер; 6 – обломок пластины золотой; 7 – пронызь золотая; 8, 13, 14 – наконечники стрел бронзовые; 9 – серьги-заушницы бронзовые с большим щитком; 10 – наконечник стрелы железный; 11 – пряжки-пронизы костяные; 12 – серьга-заушница бронзовая с малым щитком; 15 – обожженное дерево; ч. к. – человеческие кости.

ской Лесостепи конца VII–начала VI вв. до н.э.: у с. Малая Офирна; кургане 1901 г. у с. Медвин; гробнице № 1 Репяховатой Могилы; № 478 у с. Волковцы; № 483 у с. Басовка (Петровська, 1968. С. 169. Рис. 5, 8; Ковпаненко, 1981. С. 46. Рис. 36, 5; Ильинская и др., 1980. С. 36. Рис. 6, 6, 7; Галанина, 1977. С. 48. Табл. 25, 25; 23, 17).

Железные наконечники стрел, подражающие по форме бронзовым, не характерны для колчаных наборов Скифии, особенно трехлопастные экземпляры (Мелюкова, 1964. С. 23). Несколько таких наконечников происходят из Приднепровской Лесостепи: очень крупный экземпляр найден в кур-

гане № 491 у с. Макеевка (V в. до н.э.), наконечник меньших размеров – в кургане № 482 у с. Басовка (VI в. до н.э.) (Галанина, 1977. С. 28. Табл. 11, 28; Ильинская, 1968. Табл. XXVII, 14). Однако даты этих памятников вовсе не ограничивают нижний хронологический рубеж бытования таких наконечников исключительно VI в. до н.э. Подтверждение тому – два железных трехлопастных экземпляра в составе инвентаря кургана № 376 у с. Константиновка в Днепровском Лесостепном Правобережье (Ильинская, 1975. Табл. XVI, 8), относящегося к началу VII в. до н.э. (Скорый, 1999. С. 36, 63, 84).





Рис. 7. Фрагмент глиняного диска (1), лепная посуда (2–5).

Костяные пряжки-пронизи с двумя парами сквозных поперечных отверстий для соединения ремней оголовья коня – характерные предметы раннескифского уздечного набора: в Восточно-Европейской Лесостепи они особенно хорошо представлены в курганах Посулья на Левобережье (Ильинская, 1968. С. 108. Табл. II, 44–48; XII, 8, 23; XIII, 10; XIX, 5; XXI, 5; XXXIV, 6, 13; XXXIX, 6). В Днепровском Правобережье встречаются реже, например известны в курганах № 407 (VII–начало VI вв. до н.э.) и № 447 (первая половина VI в. до н.э.) у с. Журовка (Ильинская, 1975. С. 111. Табл. XX, 8, 9; С. 112. Табл. XXI, 17). Пряжки-пронизи из Ивановичей отличаются малыми размерами.

Мелкие пастовые бусины (бисер) обычны в погребениях эпохи скифской архаики (Ильинская, 1968. С. 141; Ковпаненко, 1981. С. 119; Ковпаненко и др., 1989. С. 73), исчисляясь иногда сотнями и даже тысячами штук, как, например, в кургане Чер-

вона Могила у с. Флярковка (Ковпаненко, 1984. С. 112).

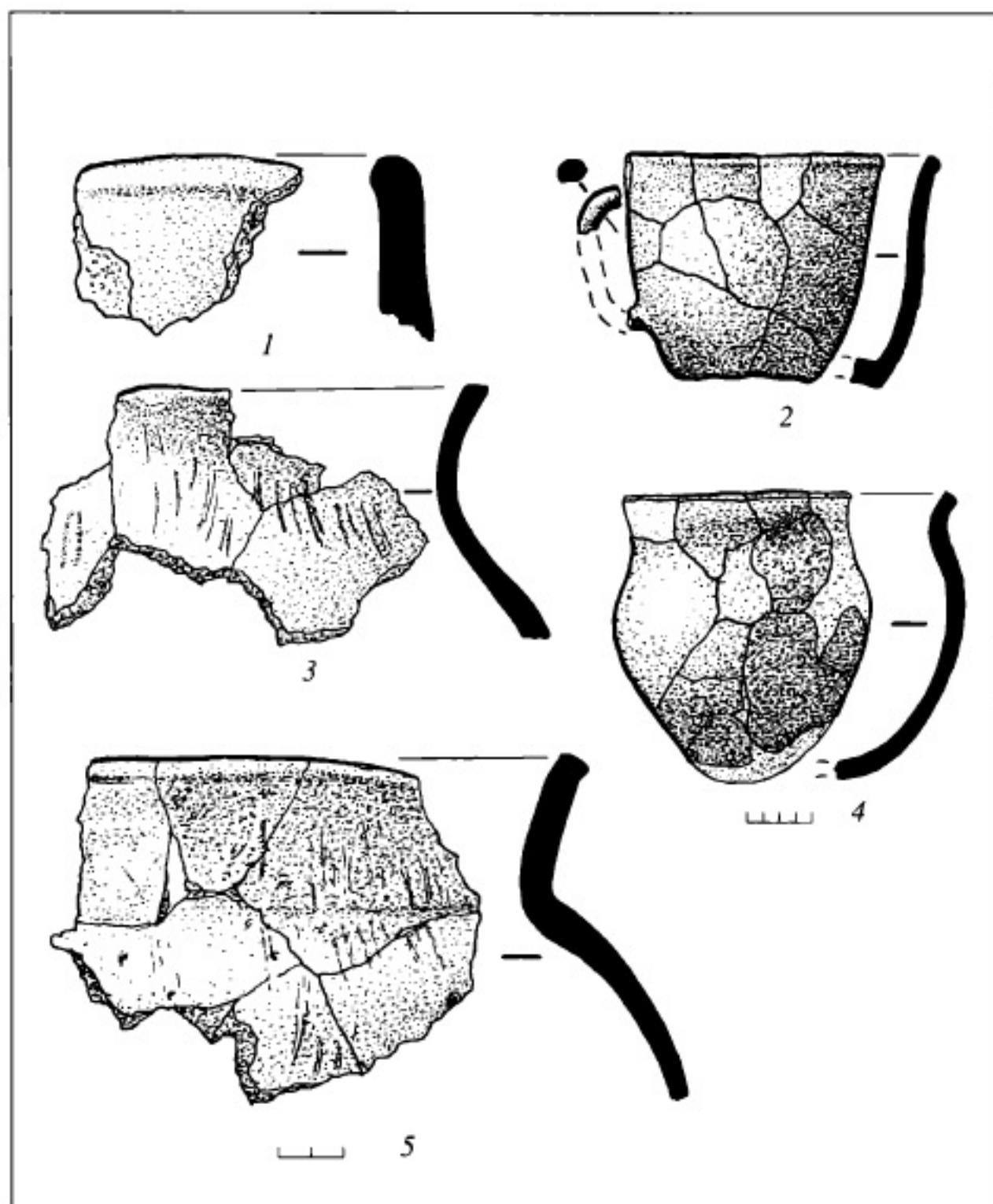
Бусины пастовые кольцевидные также хорошо известны в архаических могилах Лесостепи, например в кургане Перепятыха (Скорый, 1990. С. 34, 35. Рис. 5, 2). Разнообразные пастовые бусины, по-видимому, являлись античным экспортом в Лесостепь.

Моллюски *Surcea moneta*, по последним данным, обнаружены в десяти комплексах раннескифского времени Приднепровской Лесостепи, шесть из которых расположены на Правобережье (Бруйко, 1999. С. 51, 52. Приложение 1). По-видимому, в составе ожерелья таких раковин могло быть весьма много. Так, в неогрabenной могиле кургана № 100 у с. Синявка в одном из ожерелий насчитывалось 160 раковин Каури (Ковпаненко, 1981. С. 119).



**Рис. 8.** Погребальный инвентарь: 1 – обломок пластины золотой; 2 – пронизь золотая; 3, 4 – серьги-заушницы бронзовые; 5 – раковины каури; 6–10 – наконечники стрел бронзовые; 11, 12 – наконечники стрел железные; 13 – пряжка-пронизь костяная; 14 – бусины пастовые.

Бронзовые гвоздевидные серьги-заушницы или височные подвески – типичные украшения, характерные для населения Лесостепи раннескифской эпохи, особенно в Днепро-Правобережье, хотя они известны и на Левобережье

Днепра. Экземпляры же с узким щитком наиболее характерны для Среднего Поднестровья (Петренко, 1978. С. 21, 26). Серьги-заушницы обоих типов, аналогичные найденным у с. Иванковичи, обнаружены в архаическом кургане № 2 у с. Ра-



Рис. 9. Лепной горшок. Графическая реконструкция.

ков Кут Тернопольской области (Sulimirski, 1936. S. 79. Fig. 18). Подобные украшения с узким щитком происходят из кургана № 35 у с. Бобрица в Поросье (Ковпаненко, 1981. С. 14. Рис. 10, 19, 20).

Фрагментированная золотая пластина пополняет небольшую серию золотых аппликаций в виде строенных окружностей из захоронений знати Восточно-Европейской Лесостепи конца VII–на-

чала VI в. до н.э. Такие пластины найдены в курганах: № 35 у с. Бобрица; № 100 у с. Синявка; № 407 у с. Журовка; на поле воле бывшей Владимирской экономии близ Смелы; № 13(?) у с. Михайловка (Пруссы); № 13 у хутора Поповка; № 2 в урочище Осняги к западу от Бельского городища (Ковпаненко, 1981. С. 13–15. Рис. 10, 3; С. 51, 52. Рис. 41, 5; Ильинская, 1968. С. 60. Табл. LI, 13–15;

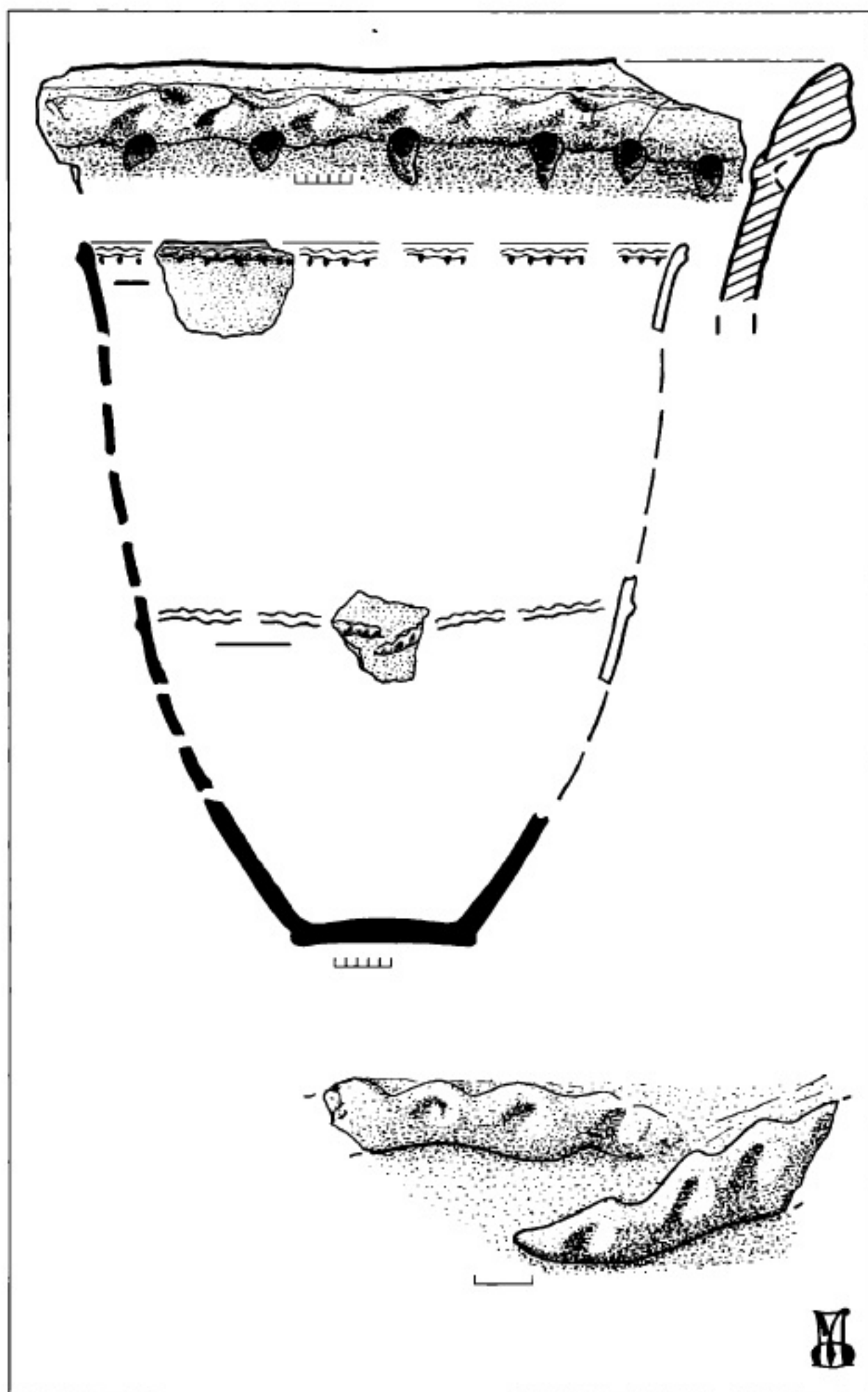

1975. С. 24. Табл. XI, 7; XXIII, 1; Ханенко Б.Н. и В.И., 1900. Табл. XLIII, 354; Шрамко, 1987. С. 151. Рис. 71, 13). В неогранных могилах курганов № 35 у с. Бобрица и № 100 у с. Синявка они входили в состав головных уборов, будучи прикрепленными к налобной ленте. Это обстоятельство позволило выдвинуть предположение о том, что подобные аппликации наряду с пластинами с изображением животных составляли традиционный комплекс раннескифского головного убора, заключавший в себе определенный магический смысл, связанный с культом солнца и плодородия. В таких уборах могли быть погребены знатные лица, осуществлявшие жреческие функции (Ильинская, 1968. С. 136; 1975. С. 152)<sup>7</sup>. Тем не менее подобные украшения не являлись исключительно принадлежностью архаических головных уборов (Мирошина, 1977. С. 89). Как известно, в кургане у с. Глеваха ими была первоначально украшена чернолощенная корчага (Тереножкін, 1954. С. 92. Рис. 13).

Горшки тюльпановидного профиля с двумя налепными, расчлененными пальцевыми вдавлениями, валиками – обычная посуда населения Правобережной Лесостепи в VII в. до н.э. (Ильинская, 1975. С. 144, 146. Рис. 22, 11). Сосуды с подобной орнаментацией найдены в курганах № 1 у с. Гатное, № 5 у с. Рыжановка, у с. Малая Офирна, на поселении у с. Хрещатик и др., при этом экземпляр из Малой Офирны конца VII в. до н.э., возможно, идентичен горшку, найденному у с. Иванковичи (Петровська, 1968. С. 170, 171, 172. Рис. 6, 7).

Чрезвычайно интересны два круглодонных яйцевидных горшка (один из них целый, а от второго сохранился лишь большой фрагмент верхней части), являющихся типичными сосудами раннего периода милоградской культуры (Мельниковская, 1967. С. 98, 101, 104. Рис. 42). Подобная керамика известна и на поселениях подгорцевского варианта милоградской культуры Киевщины (Даниленко, 1956. С. 8; Петровська, 1971. С. 11), а также – как выяснилось в последнее время – встречается и на городищах скифской культуры Киевского Поднепровья, в частности – Большом Ходосовском (Батуревич, 1986. С. 17, 18). В погребениях же скифской культуры Лесостепи горшки милоградского типа обнаружены впервые.

Не меньшего внимания заслуживает плоскодонная кружка в виде прямостенной банки, совершенно не характерная для керамического комплекса Приднепровской Лесостепи скифского времени. Вместе с тем весьма близкие по форме сосуды широко известны среди керамики лужицкой культуры более западных территорий, в том числе ее восточной ульвивецкой группы, охватывающей территорию Западной Волыни (Кру-

шельницка, 1985. С. 64. Рис. 20, 3; Балагури и др., 1990. С. 109. Рис. 33, 2). Особенно схожи с сосудом из Иванковичей кружки, найденные в могильнике у с. Рованцы на левом берегу р. Стырь (Балагури и др., 1990. С. 11. Рис. 34, 16). Правда, несколько таких кружек обнаружено на Бельском городище в бассейне р. Ворскла на Левобережье, но их происхождение вполне правомерно связывают с лужицко-высоцкой средой (Светличная, 1996. С. 154. Рис. 1, 25).

Горшок с расчесами на внешней поверхности также чужд керамике Лесостепи скифской поры и, похоже, связан с традициями изготовления лепной посуды населением значительно более северных территорий – племенами культуры штрихованной керамики Средней Белоруссии (Митрофанов, 1978. С. 28–30, 64, 66. Рис. 12, 14). Такая посуда в небольшом количестве попадала в земли соседних племен милоградской культуры (Мельниковская, 1967. С. 98) и, очевидно, через их посредство – в Киевское Поднепровье.

Лепные диски, возможно предназначавшиеся для выпекания культовых лепешек, не дают узкой даты: они известны как на поселениях раннескифского времени Лесостепи, например у сел Иванэ-Пустэ и Залесье на Среднем Днестре, так и на поселениях более позднего времени, например Шарповском городище второй половины VI–IV вв. до н.э. в Среднем Поднепровье<sup>8</sup>.

Приведенные аналогии вещам погребального инвентаря из кургана у с. Иванковичи позволяют определить время его сооружения концом VII–началом VI вв. до н.э.; уточнив, таким образом, предлагаемую ранее дату – начало VI в. до н.э. (Солтис, Білан, 1999. С. 27; 2000. С. 112). Действительно, среди сохранившихся предметов вещевого комплекса нет ни одного, который был бы характерен исключительно для VI в. до н.э.

Не противоречит предложенной датировке и тип погребальной конструкции, а также некоторые иные детали погребального обряда, сближающие курган у с. Иванковичи с рядом архаических погребальных памятников Лесостепного Правобережья и прежде всего с расположенным неподалеку курганом у с. Глеваха конца VII–начала VI вв. до н.э. (Тереножкін, 1954. С. 82–89).

Таким образом, описанный курган в целом входит в группу погребальных древностей Киево-Черкасского региона Днепровского Лесостепного Правобережья второй половины VII–первой половины VI вв. до н.э., насчитывавшую, по данным на 1990 г., около 180 погребений (Скорый, 1990. С. 78). При этом он хорошо коррелируется по некоторым вещам с рядом погребений более узкого хронологического пласта – конца VII–на-

<sup>7</sup> Подробно данные украшения рассматриваются в статье В.А. Ильинской (1971. С. 71–79).

<sup>8</sup> Хранятся в археологических фондах Национального музея истории Украины. На них наше внимание любезно обратила сотрудник фондов М.А. Хомчик.



чала VI в. до н.э. В Киевском Поднепровье – это Глеваха (золотые пластины из строенных кружков, бисер); в Поросье – Бобрица, курган № 35 (золотые пластины из строенных кружков и серьга-заушница, бронзовый наконечник стрелы, бисер) и Синявка, курган № 100 (золотые пластины из строенных кружков и пронизи, раковины каури); в бассейне Тясмина – Журовка, курган № 407 (золотые пластины из строенных кружков, костяные пряжки-пронизи, бисер) и Репяховатая Могила, гробница № 1 (бронзовый наконечник стрелы, бисер, раковины каури).

Ряд черт погребально-поминальной обрядности кургана у с. Иванковичи генетически чужд населению Лесостепи. Он относится к признакам погребального ритуала, выделяемым на этой территории и соотносящимся с погребальной практикой населения скифского времени степной полосы Евразии, в том числе – скифов (Скорый, 1996. С. 33, 34). Речь идет о следующих чертах.

1. Использование дерновых вальков при сооружении насыпи кургана, что было свойственно для степных племен эпохи энеолита-бронзы, а позже стало достаточно характерной особенностью скифского обряда. Подчеркнем, что в Лесостепном Правобережье – это третий, после Перептихи и Большого Рыжановского кургана, достоверно отмеченный случай.

2. Традиция сооружения над могилой шатровидного перекрытия, получившая в скифское время широкое распространение в евразийской Степи. В целом же могилы с шатровидными конструкциями относятся к древнейшим погребальным сооружениям степных кочевников-скотоводов.

3. Сооружение земляного кольцевого вала вокруг могилы – обычная, восходящего к погребальному ритуалу населения степных культур эпохи бронзы, вошедшего в качестве наследия в скифский погребальный обряд.

4. Покрытие камышом перекрытия могилы, что было свойственно погребальному обряду скифов. Отметим, что эта черта была зафиксирована, например, в скифских курганах второй половины VII в. до н.э. у хутора Красное Знамя на Северном Кавказе (Петренко, 1986. С. 42, 43).

5. Присутствие в погребении реальгара, находки которого известны в скифских могилах Северного Причерноморья, Северного Кавказа и Центрального Предкавказья. Эта же деталь отмечена и в захоронениях архаического периода Приднепровской Лесостепи.

Приведенные особенности погребального обряда, засвидетельствованные в кургане у с. Иванковичи, позволяют предполагать, что основной погребенный, для которого сооружена эта усыпальница, был этнически связан с миром степняков-скифов.

Несмотря на сильное разграбление кургана, размеры его насыпи и самой могилы говорят о

том, что основной погребенный занимал при жизни чрезвычайно высокое общественное положение. Действительно, размеры погребального сооружения, сложность его конструкции, воплощающие затраты живого труда коллектива, по общепризнанному мнению, соответствовали в древности прижизненному положению индивида в обществе (Массон, 1976. С. 169; Добролюбовский, 1982. С. 61; Бунятян, 1985. С. 72, 73). По размерам могилы (площадь 56,2 м<sup>2</sup>) склеп в кургане у с. Иванковичи уступает в Лесостепном Правобережье лишь грандиозной наземной конструкции Перептихи (площадь 180 м<sup>2</sup>) (Скорый, 1990. С. 70), но значительно превосходит могилу в кургане у с. Глеваха (площадь 41 м<sup>2</sup>), являющуюся, по мнению А.И. Тереножкина, усыпальницей одного из вождей раннескифского периода (Тереножкин, 1954. С. 86, 96).

Учитывая размеры останца (высота 6,75 м от уровня погребенной почвы), реконструируемую высоту (до 8 м) и диаметр шатровидной конструкции (17–19 м), можно предположить, что первоначальная высота насыпи кургана превышала 10 м, а диаметр его был не менее 60–70 м, т.е. по данным параметрам он был близок кургану у с. Глеваха.

Таким образом, курган у с. Иванковичи наряду с Перептихой и курганом у с. Глеваха составляет круг самых крупных из исследованных курганов скифского периода (а соответственно и архаического времени) в Днепровском Лесостепном Правобережье. Не исключено, что погребенный в нем представитель высшей знати раннескифского периода входил в состав кочевого контингента, продвинувшегося в лесостепной регион Восточной Европы с территории Северного Кавказа на завершающем этапе или по окончании скифских переднеазиатских походов. Проникновение этой волны кочевников скифской культуры в Лесостепь в конце VII–начале VI в. до н.э. довольно хорошо улавливается археологически (Скорый, Бессонова, 1987. С. 178–181).

Не ясно, все ли лица, погребенные вместе с основным покойником, являлись его слугами, или некоторые из них могли состоять с ним в родственных связях. Учитывая присутствие среди сохранившегося инвентаря типично милоградской посуды, которой пользовалось и подгорцевское население Киевского Поднепровья, можно допустить, что кто-то из сопровождавших главного погребенного лиц был представителем подгорцевских племен.

## СПИСОК ЛИТЕРАТУРЫ

Антонович В.Б. Археологическая карта Киевской губернии. М., 1895.

- Балагури Э.А., Крушельницкая Л.И., Конопля В.М. и др.* Археология Прикарпатья, Волыни и Закарпатья (энеолит, бронза и раннее железо). Киев, 1990.
- Батчаев В.М.* Древности предскифского и скифского периодов // Археологические исследования на новостройках Кабардино-Балкарии в 1972–1979 гг. Т. 2. Нальчик, 1985.
- Батуревич Е.Ю.* К вопросу о керамическом комплексе городищ скифского времени Киевского Поднепровья // Хозяйство и культура доклассовых и раннеклассовых обществ. Тез. докл. М., 1986.
- Бруйко И.В.* Моллюски семейства Сургеа и памятники раннескифской эпохи в Восточной Европе // Проблемы скифо-сарматской археологии Северного Причерноморья (К 100-летию Б.Н. Гракова). Запорожье, 1999.
- Бунятян Е.П.* Методика социальных реконструкций в археологии (по материалам скифских могильников IV–III вв. до н.э.). Киев, 1985.
- Галанина Л.К.* Скифские древности Поднепровья (Эрмитажная коллекция Н.Е. Бранденбурга) // САИ. 1977. Вып. Д1-33.
- Галанина Л.К.* Раннескифские стрелковые наборы из Келермесских курганов // АСГЭ. 1995. № 32.
- Галанина Л.К.* Келермесские курганы. “Царские” погребения раннескифской эпохи. М., 1997.
- Даниленко В.М.* Дослідження пам'яток підгірцевського та бобринського типів на Київщині в 1950 р. // АП. 1956. Т. 6.
- Добролюбский А.О.* О принципах социологической реконструкции по данным погребального обряда // Теория и методы археологических исследований. Киев, 1982.
- Ильинская В.А.* Скифы Днепровского Лесостепного Левобережья (курганы Посулья). Киев, 1968.
- Иллінська В.А.* Золоті прикраси скіфського архаїчного убору // Археологія. 1971. Вип. 4.
- Ильинская В.А.* Раннескифские курганы бассейна р. Тясмин. Киев, 1975.
- Ильинская В.А., Мозолевский Б.Н., Тереножкин А.И.* Курганы VI в. до н.э. у с. Матусов // Скифия и Кавказ. Киев, 1980.
- Ильинская В.А., Тереножкин А.И.* Скифия VII–VI вв. до н.э. Киев, 1983.
- Ковпаненко Г.Т.* Курганы раннескифского времени в бассейне р. Рось. Киев, 1981.
- Ковпаненко Г.Т.* “Червона Могила” у с. Флярковка // Древности Евразии в скифо-античное время. М., 1984.
- Ковпаненко Г.Т., Бессонова С.С., Скорый С.А.* Памятники скифской эпохи Днепровского Лесостепного Правобережья (Киево-Черкасский регион). Киев, 1989.
- Крушельницкая Л.И.* Взаємозв'язки населення Прикарпаття і Волині з племенами Східної і Центральної Європи. Київ, 1985.
- Массон В.М.* Экономика и социальный строй древних обществ (в свете данных археологии). Л., 1976.
- Мельниковская О.Н.* Племена Южной Белоруссии в раннем железном веке. М., 1967.
- Мелюкова А.И.* Вооружение скифов // САИ. 1964. Вып. Д1-4.
- Мирошина Т.В.* Об одном типе скифских головных уборов // СА. 1977. № 3.
- Митрофанов А.Г.* Железный век Средней Белоруссии. Минск, 1978.
- Петренко В.Г.* Украшения Скифии в VII–III вв. до н.э. // САИ. 1978. Вып. Д4-5.
- Петренко В.Г.* О погребальном культе у скифских племен Предкавказья в VII–VI вв. до н.э. // XVI Крупновские чтения по археологии Северного Кавказа. Тез. докл. Орджоникидзе, 1986.
- Петровська Є.О.* Курган VI ст. до н.е. біля с. Мала Офірна на Київщині // Археологія. 1968. Т. XXI.
- Петровська Є.О.* Підгірцівські пам'ятки Київського Подніпров'я // Археологія. 1971. Вип. 2.
- Светличная Е.И.* О связях населения Бельского городища и Днепровского Левобережья с лужицко-высоцкими племенами // Більське городище в контексті вивчення пам'яток раннього залізного віку Європи. Полтава, 1996.
- Скорый С.А.* Курган Переп'ятиха (до етнокультурної історії Дніпровського Лісостепоного Правобережжя). Київ, 1990.
- Скорый С.А.* Кочовики передскіфської та скіфської доби в Дніпровському Правобережному Лісостепу (питання етнокультурної історії). Автореф. дис. ... докт. іст. наук. Київ, 1996.
- Скорый С.А.* Киммерийцы в украинской Лесостепи. Киев, 1999.
- Скорый С.А., Бессонова С.С.* Некоторые вопросы ранней скифской истории и украинская Лесостепь // Исторические чтения памяти Михайла Петровича Грязнова. Тез. докл. Омск, 1987.
- Солтис О.Б., Білан Ю.О.* Дослідження кургану ранньоскіфського часу на Київщині // Археологічний літопис Лівобережної України. 1999. № 2.
- Солтис О.Б., Білан Ю.О.* Курган ранньоскіфського часу поблизу с. Іванковичі на Київщині // Музейні читання. 2000.
- Тереножкін О.І.* Курган біля с. Глеваха // Археологія. 1954. Т. IX.
- Ханенко Б.Н. и В.И.* Древности Приднепровья. Вып. III. Киев, 1900.
- Шрамко Б.А.* Бельское городище скифской эпохи (город Гелон). Киев, 1987.
- Sulimirski T.* Scytowie na Zachodniem Podolu. Lwow, 1936.



**A Big Burial Mound of Archaic Scythian Epoch in Kiev Region****A. S. Skory, O. B. Soltys, Yu. A. Belan**

## Summary

In 1994 barrow situated near Ivankovichi village, Kiev region, the Dnieper basin was investigated. The site represents one of the biggest burial mounds in the forest-steppe of the Dnieper right bank area dated from the Scythian period, similar to those near Perepyatikha Glevakha. When the excavations started, the remaining part of the partly destroyed mound was ca. 7 m high, its initial height exceeded 10 m, diameter measured not less than 60–70 m. Single burial was discovered below the mound, it represented a gib wooden camera constructed in the grave pit, its area covering 56.2 sq. m. Over the camera a kind of hipped roof of radially put logs was constructed. The barrow was plundered in antiquity; nevertheless, separate bones of several buried have been preserved, as well as the grave goods, which suggest the date of the assemblage – the late 7<sup>th</sup>–early 6<sup>th</sup> cc. BC. Taking into consideration the labor consuming factors of the mound dimension and the extensive grave area, we suppose that the central person buried in the construction described must have held an outstanding social position. Some features in the burial rite are not typical of the Scythian population of the forest-steppe zone and relate the central burial rather with the steppe Scyths. It cannot be excluded, that the buried person of high rank belonged to the nomadic contingent that had moved to East-European forest-steppe from the North Caucasus on the final stage, or after Scythian raids to Near East.